

Données techniques					
<i>Caractéristiques techniques</i>	<i>U.M.</i>	<i>SMART 6514</i>	<i>SMART 6516</i>	<i>INDUSTRIEL SMART 6514</i>	<i>INDUSTRIEL SMART 6516</i>
Dimensions du tapis <i>(mesurées à partir du centre du cylindre)</i>	mm	645x1400	645x1600	645x1400	645x1600
Dimensions de travail	mm	3528x1318Hx1210	3928x1318Hx1210	3528x1318Hx1210	3928x1318Hx1210
Dimensions de l'emballage	cm	155x155x195H		155x155x195H	
Poids net machine	kg	380	400	490	500
Poids machine + emballage	kg	480	500	590	600
Puissance électrique nominale	kW	1,5			
Tension d'alimentation	V	220 / 380 / 415 / 440 / 460 / 480			
Fréquence	Hz	50 - 60			
Phases électriques		3	3	3	3
Vitesse du tapis	cm/s	20 - 85		20 - 100	

<i>Caractéristiques techniques</i>	<i>U.M.</i>	<i>INDUSTRIEL SMART 6520</i>	<i>AUTOSMART 7014</i>	<i>AUTOSMART 7016</i>	<i>AUTOSMART 7020</i>
Dimensions du tapis <i>(mesurées à partir du centre du cylindre)</i>	mm	645x2000	695x1400	695x1600	695x2000
Dimensions de travail	mm	4728x1318Hx1210	3660x1380Hx1300	4060x1380Hx1300	4860x1380Hx1300
Dimensions de l'emballage	cm	115x140x180H 255x115x70H	155x155x195H		155x155x195H 255x115x70
Poids net machine	kg	520	580	600	620
Poids machine + emballage	kg	720	680	700	820
Puissance électrique nominale	kW	1,5			
Tension d'alimentation	V	220 / 380 / 415 / 440 / 460 / 480			
Fréquence	Hz	50 - 60			
Phases électriques		3	3	3	3
Vitesse du tapis	cm/s	20 - 100	20 - 120		

<i>Caractéristiques techniques</i>	<i>U.M.</i>	<i>AUTO 123 7014</i>	<i>AUTO 123 7016</i>	<i>AUTO 123 7020</i>
Dimensions du tapis <i>(mesurées à partir du centre du cylindre)</i>	mm	695x1400	695x1600	695x2000
Dimensions de travail	mm	3660x1380Hx1300	4060x1380Hx1300	4860x1380Hx1300
Dimensions de l'emballage	cm	155x155x195H	155x155x195H	155x155x195H 250x115x70H
Poids net machine	kg	650	680	710
Poids machine + emballage	kg	750	880	910
Puissance électrique nominale	kW	4,4		
Tension d'alimentation	V	220 / 380 / 415 / 440 / 460 / 480		
Fréquence	Hz	50 - 60		
Phases électriques		3	3	3
Vitesse du tapis	cm/s	20 - 120		

Tekno Stamap se réserve le droit de modifier les caractéristiques de ses machines à tout moment sans notification préalable

Smart

Laminoirs automatiques

MADE IN ITALY

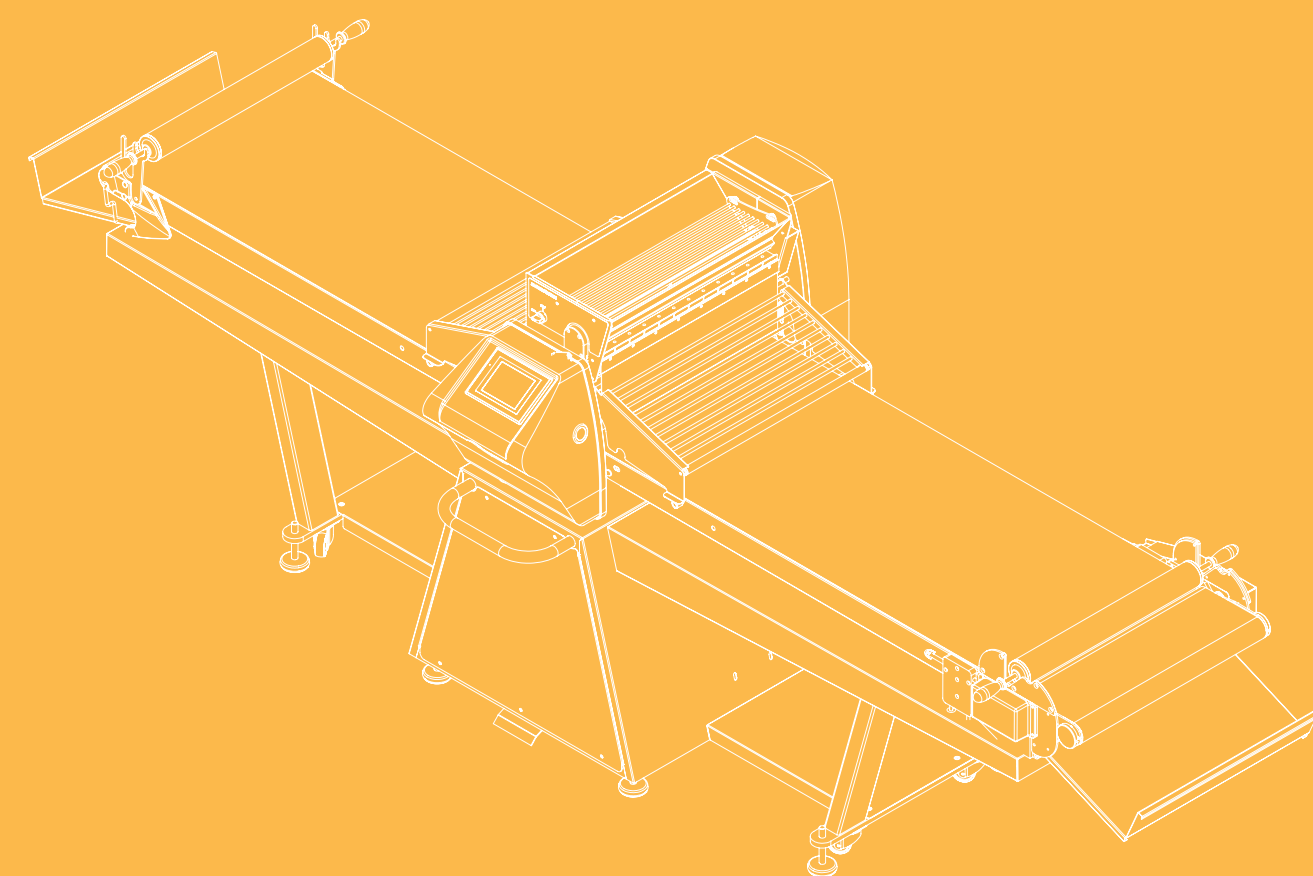

Tekno Stamap

Via Tretti Marotti, 8
36040 Grisignano di Zocco
Vicenza - Italy

T.: 0039 0444 - 414 735
F.: 0039 0444 414 719

www.teknostamap.com
info@teknostamap.com

1982
40
2022
ANNIVERSARY
Tekno Stamap
www.teknostamap.com

Technology boosting creativity

FR

Smart

Laminoirs automatiques

SIMPLICITÉ, AUTOMATION ET EFFICACITÉ

Les laminoirs automatiques de la gamme SMART sont l'excellence de Tekno Stamap dans le laminage. Les modèles SMART et INDUSTRIAL SMART parviennent parfaitement à combiner la simplicité d'utilisation de la machine manuelle avec la commodité, la vitesse et la précision de la programmation automatique de l'écran tactile. La série AUTOSMART représente le top des laminoirs de pâte automatiques.

Le panneau de commande à écran tactile programmable vous permet de stocker jusqu'à 50 programmes. Avec l'ajout du bac à farine automatique et de l'enrouleur automatique (tous deux en option pour SMART et INDUSTRIAL SMART),

la programmation vous permettra d'automatiser l'ensemble du processus pour une efficacité et une vitesse maximales et la meilleure précision possible. Notre module avec écran tactile vous permet également de travailler en mode manuel ou semi-automatique, pour un traitement rapide et ponctuel.

La gamme AUTOSMART 123, avec ses cylindres roulants de 123 mm de diamètre, est la machine idéale pour laminer sans problème des pâtes très dures jusqu'à 0,2 mm d'épaisseur, car les renforts de la structure et des côtés permettent un maximum de précision même avec des produits particulièrement difficiles à laminer.



Idéal pour une lamination des pâtes fines en mode automatique

Smart 650

Vitesse des tapis de 20 à 85 cm/sec

En option:
Défarineur automatique programmable

Écran tactile, 50 programmes stockables

En option:
Enrouleur de pâte automatique

Possibilité de plier la machine une fois le cycle de travail est terminé pour limiter l'encombrement au repos

Machine montée sur roues avec pieds stabilisateurs

Industrial Smart 650

47/5000
Vitesse des tapis variable de 20 à 100 cm / sec

En option:
Enrouleur de pâte automatique

En option:
Enrouleur de pâte automatique

Structure renforcée avec sous plateaux pour une plus grande stabilité

Machine montée sur roues avec pieds stabilisateurs

Structure également conçue pour stocker les rouleaux de coupe et vos objets pour un maximum de confort

Autosmart 700

Largeurs tapis 700mm

Défarineur automatique programmable en standard

Enrouleur de pâte automatique en standard

Structure en acier inoxydable renforcé en standard

Vitesse des tapis variable de 20 à 120 cm/sec

Auto 123 700

Largeurs des tapis de 700 mm, pour traiter une plus grande quantité de pâtes

Défarineur automatique programmable en standard

Enrouleur de pâte automatique en standard

Structure en acier inoxydable renforcée en standard

Côtés renforcés pour une précision maximale

Cylindres de 123 mm de diamètre et système d'ouverture de cylindre renforcé pour laminier sans problème les pâtes les plus dures



DÉTAILS TECHNIQUES

Racleurs et supports en polyéthylène et matériaux alimentaires de facile démontage et nettoyage



DÉTAILS TECHNIQUES

Panneau de commande à écran tactile à couleur



EN OPTION

Système de coupe à rouleaux disponible sur requis pour tous les modèles.



DÉTAILS TECHNIQUES

Enrouleur de pâte automatique « sans stress »
Détail de la tête de l'Auto 123 avec côtés renforcés, cylindres de 123 mm de diamètre et ouverture maximale de 60 mm

